

KURULUM KILAVUZU

AM35-E

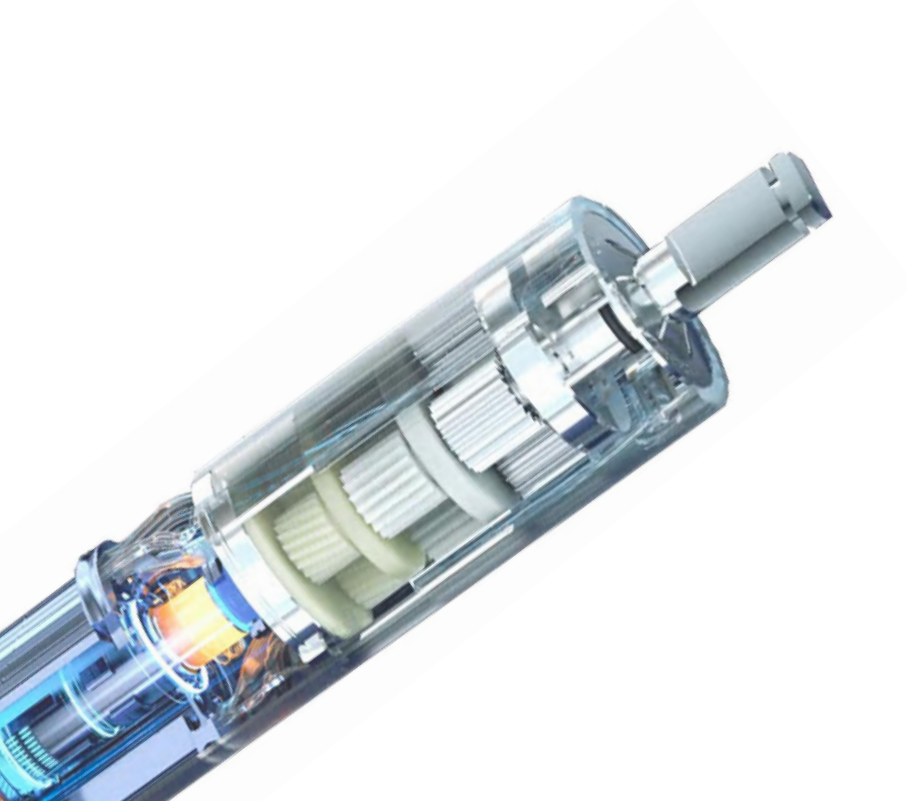

A-OK[®]

AI Motors Specialist

TALİMATLAR

ELEKTRİK BAĞLANTISI

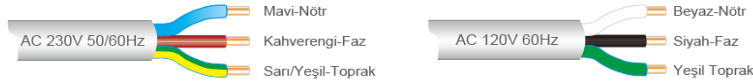
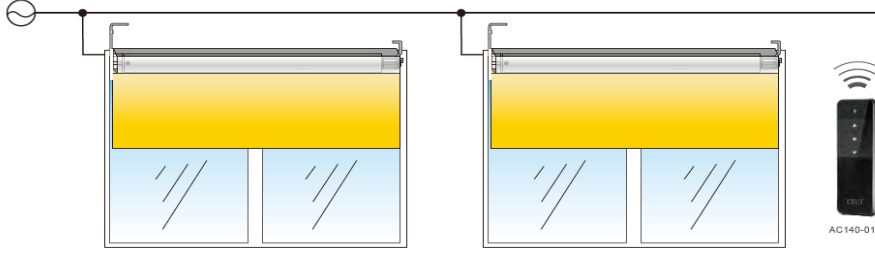

UYARILAR

Motor kablosunu şekildedeki gibi monte etmeyiniz



Motor kablosunu şekildedeki gibi monte ediniz!

Motoru fiziksel müdahale etmeyiniz



Motor üzerine ağırlık koymayınız

Motor borusuna delik açmayınız.



Motoru sudan uzak tutunuz.

MEKANİK TALİMATLAR



ÖZELLİKLER

- Sessiz motor tasarımı. Rolling code teknolojisine sahip alıcı ve kumandalar ile frekans karışıklığı yaşanmaz.
- Tüm A-OK marka kumanda çeşitleri ile uyumludur.
- 4 dakikadan az olmayan termik süresi ile uzun süre çalışmaya uygundur.
- A-OK Wifi Gateway kullanılarak ve Tuya uygulaması ile cep telefonundan kontrol edilebilir.
- A-OK Wifi Gateway kullanılarak Amazon Alexa, Google Home, Google Asistan kullanılarak, sesli komut ile ürünlerin kontrolü sağlanabilir.
- IFTTT platformu kullanılarak hava durumuna ve konuma göre ürünleriniz sensör gerektirmeden otomatik açılıp kapanabilir.
- Kullanıcı dostu kolay kurulum
- Farklı boru aksesuarları ile birden fazla uygulama seçeneği mümkündür.

KUMANDA TANITIMI



Kumanda üzerindeki **KANAL SEÇİM** butonlarından ayarlamak istediğiniz kanalı seçiniz.



•Motorda enerji olmaması gerekir. Eğer enerji varsa motordan enerjisi kesiniz.

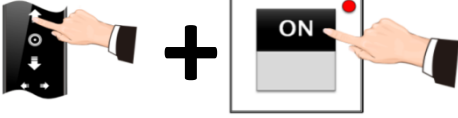

•Kumandanın **YUKARI** tuşuna **4 saniye** basılı kalın, kumanda üzerinde mavi ışık sabit yandıktan sonra elinizi **YUKARI** tuşundan çekmeden motora enerji verin.

Motor yukarı - aşağı 1 kere tepki verir "teпки verdikten sonra elinizi çekin"



•5 saniye içinde kumandanın **YUKARI** tuşuna bir kere basın.

Motor yukarı - aşağı 1 kere tepki verir "teпки verdikten sonra elinizi çekin"

Kumandanız motora tanıtılmıştır.

YÖN KONTROLÜ VE YÖN DEĞİŞİMİ

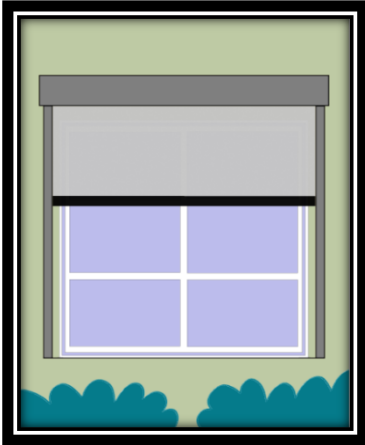

•Kumandanın **YUKARI** tuşuna basınız, sistemin **YUKARI** doğru gitmesi gerekir.

"Bu şekilde çalışıyorsa yön doğrudur"

!!! Eğer yön ters ise ;



•Kumandanın **ORTA** tuşuna 5 saniye basılı kalınız.

Motor yukarı - aşağı 1 kere tepki verir



•Kumandanın **AŞAĞI** tuşuna 1 kere basınız.

Motor yukarı - aşağı 1 kere tepki verir

Yön düzelmiştir.

MONTAJ TİPİ

Tip-A "Motor Solda Öne Sarım"

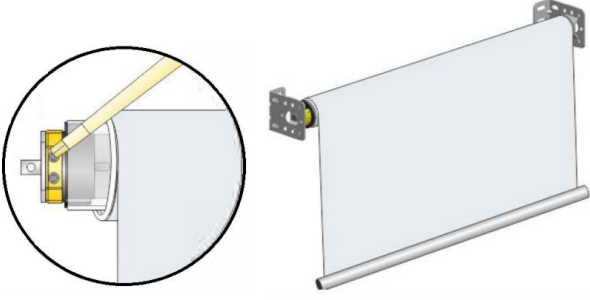

Tip-B "Motor Sağda Öne Sarım"

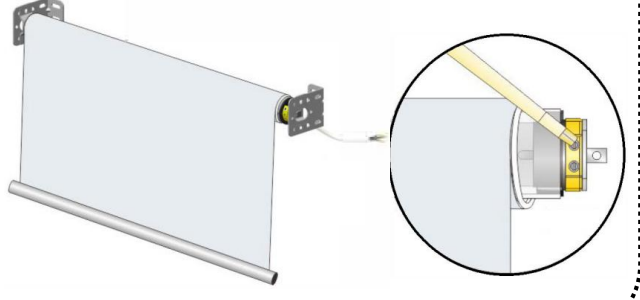

Tip-C "Motor Solda Arkaya Sarım"

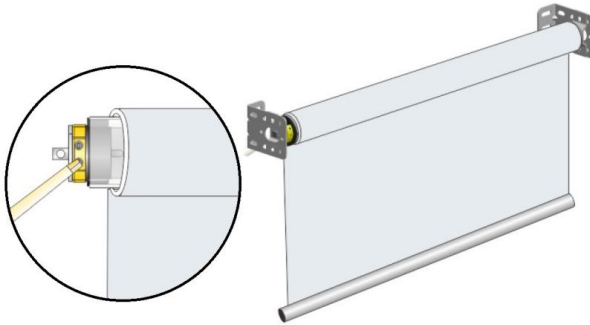

Tip-D "Motor Sağda Arkaya Sarım"

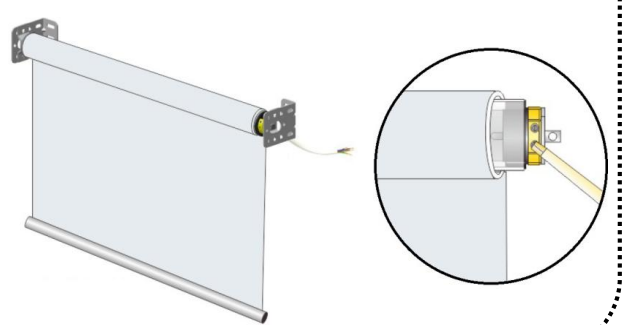

LİMİT TİP-A

Tip-A “Motor solda öne sarım” ÜST LİMİT”

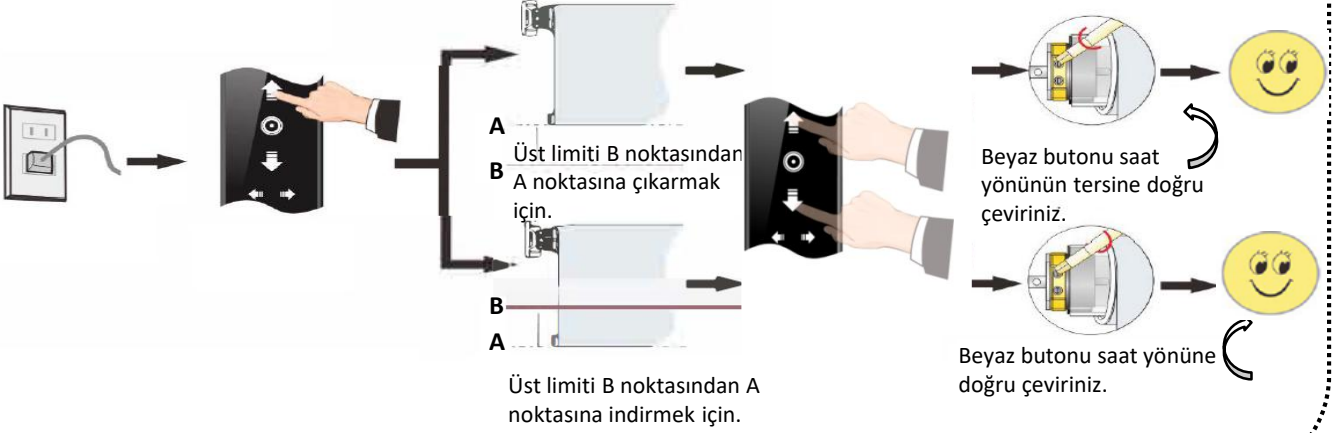

Tip-A “Motor solda öne sarım” ALT LİMİT”

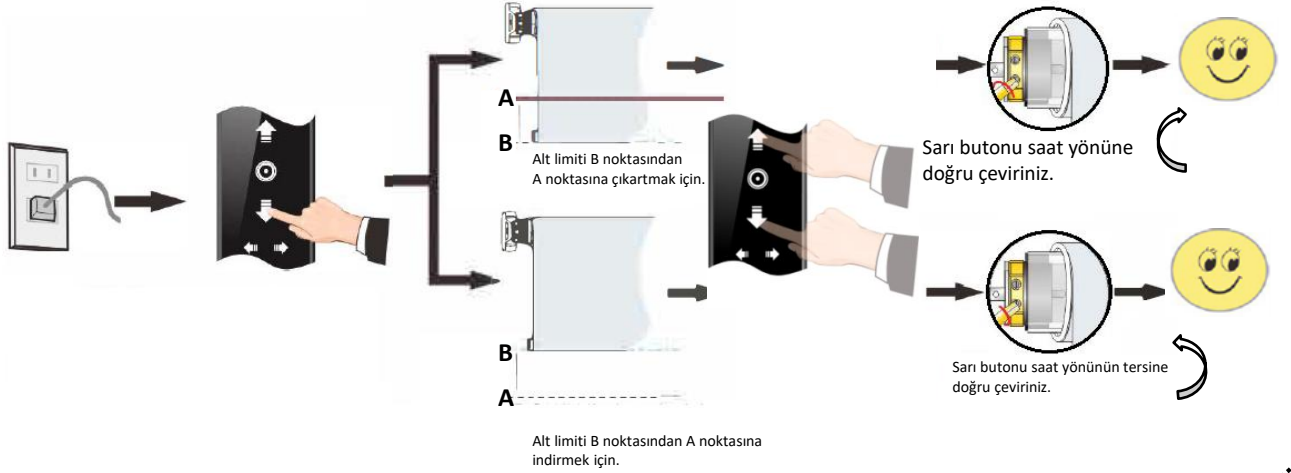

LİMİT TİP-B

Tip-B “Motor sağda öne sarım” ÜST LİMİT”

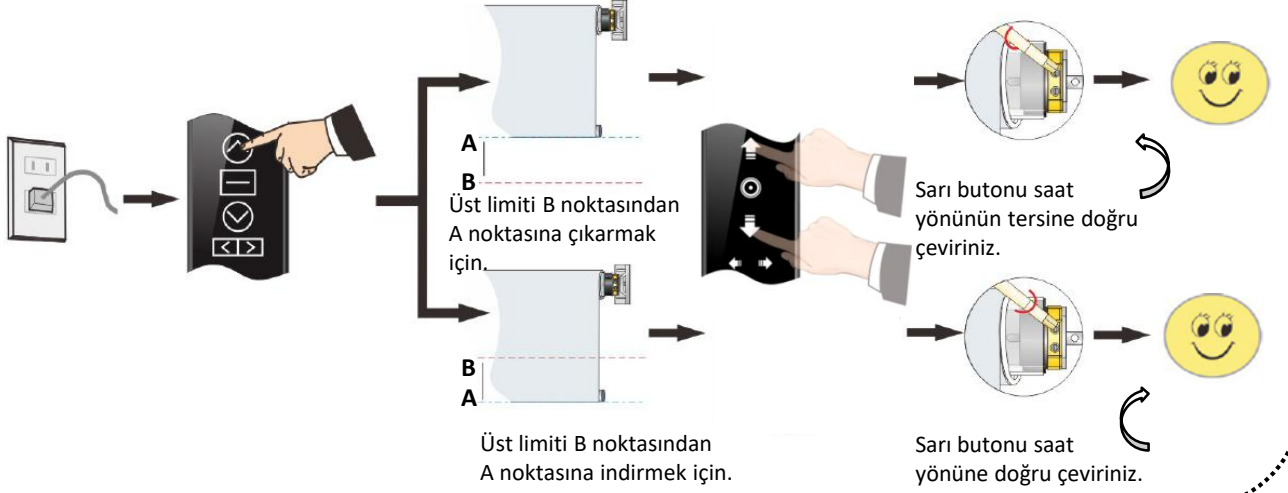

Tip-B “Motor Sağda Öne sarım” ALT LİMİT”

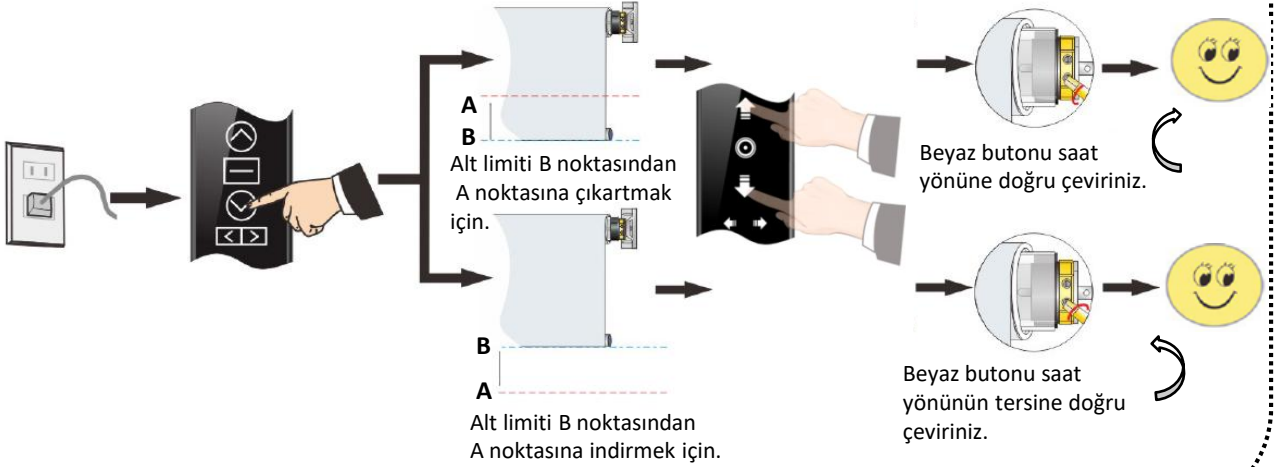

LİMİT TİP-C

Tip-C “Motor solda arkaya sarım” ÜST LİMİT”

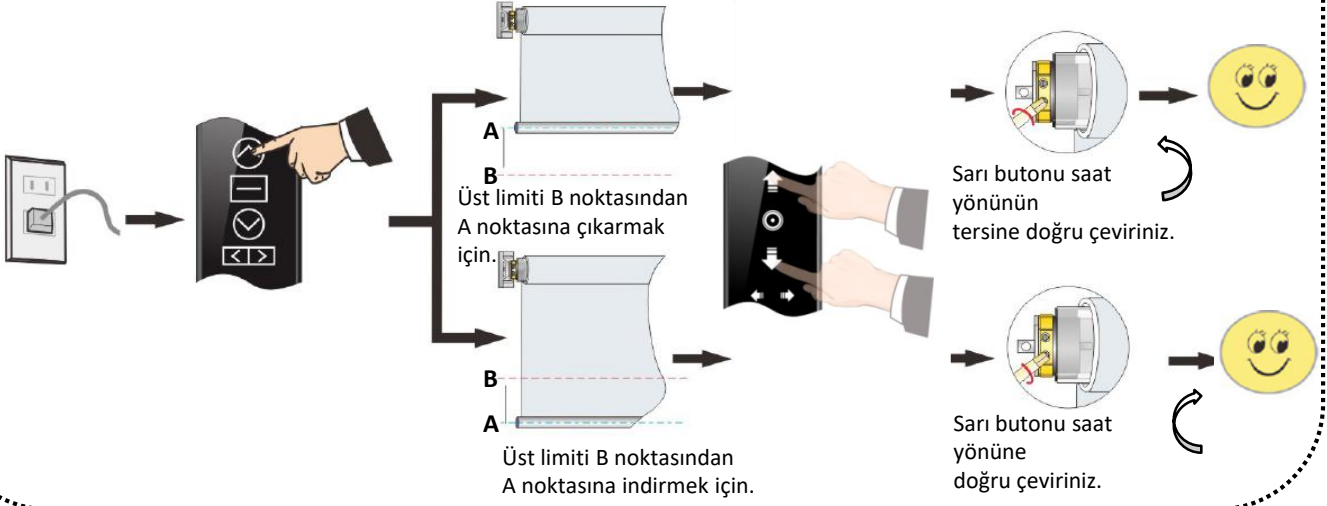

Tip-C “Motor solda arkaya sarım” ALT LİMİT”

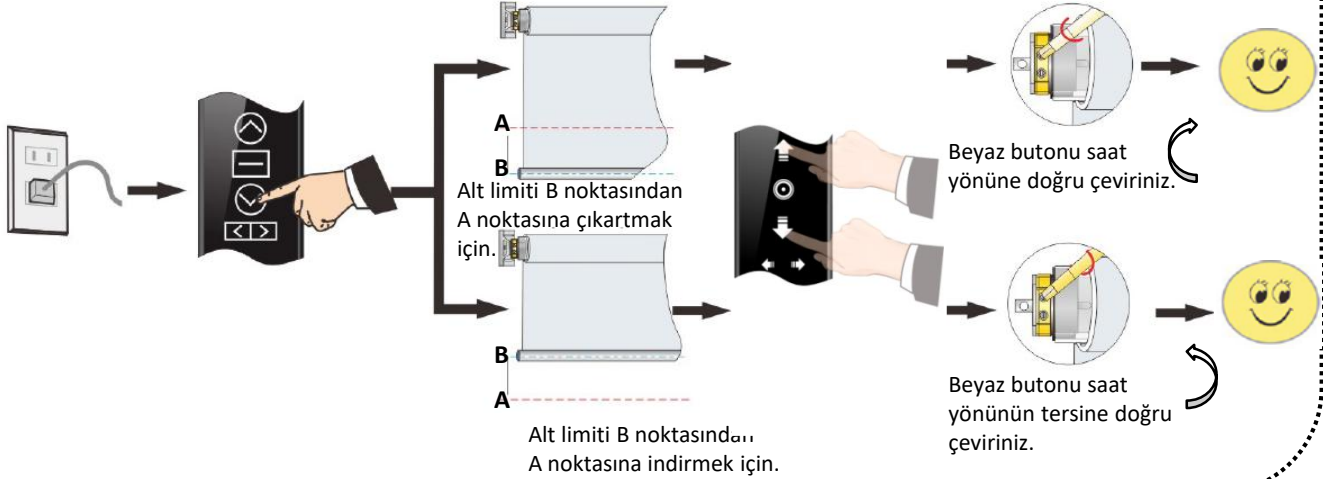

LİMİT TİP-D

Tip-D “Motor sağda arkaya sarım” ÜST LİMİT”

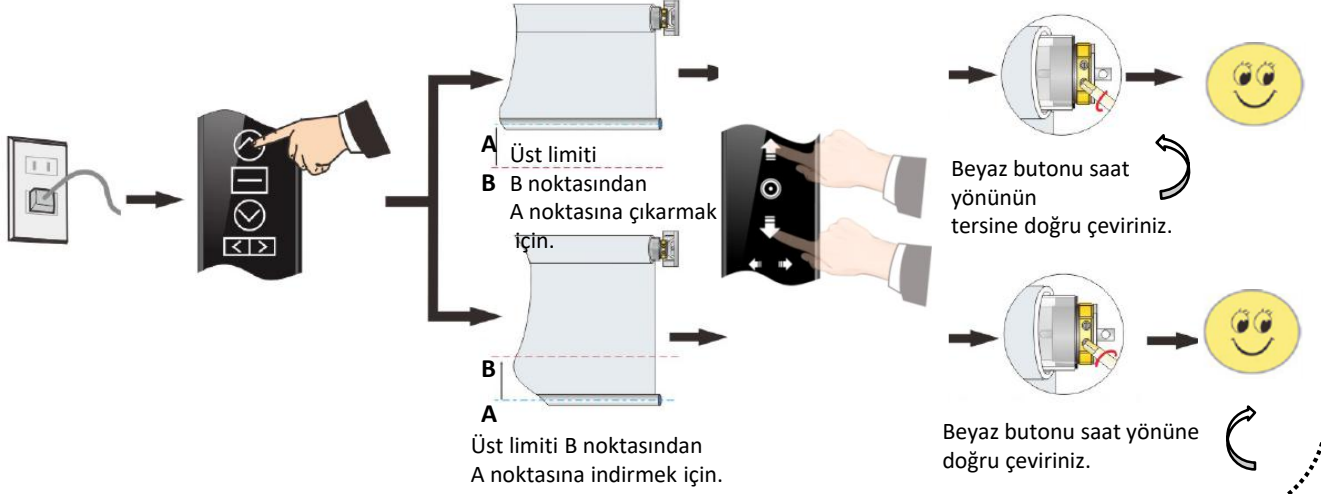

Tip-D “Motor sağda arkaya sarım” ALT LİMİT”

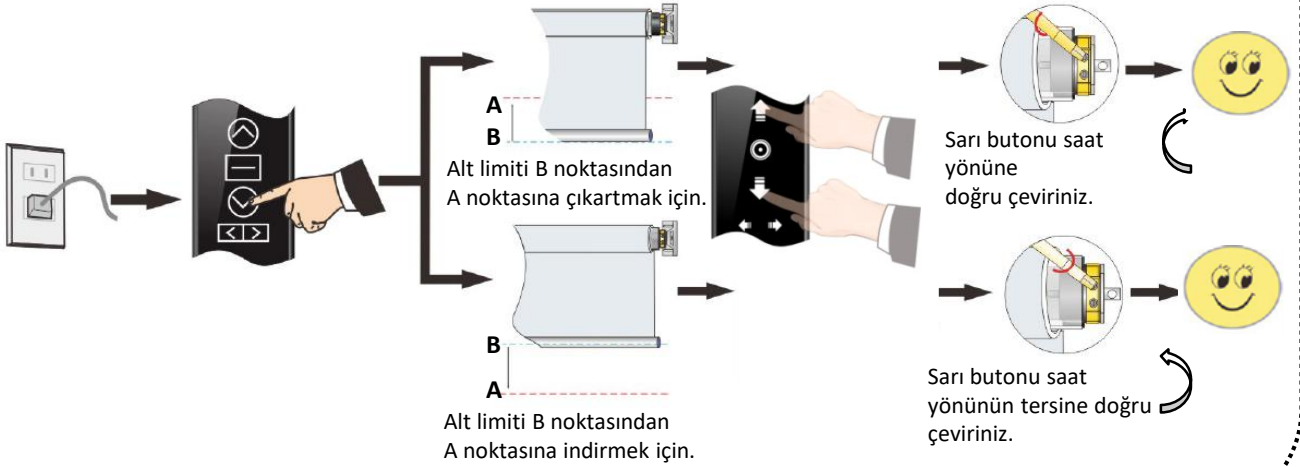

RESETLEME YÖNTEM-1

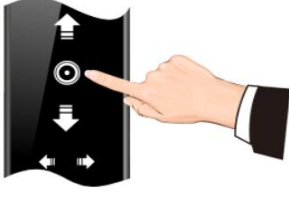

•Kumandanın ORTA tuşuna 5 saniye basılı kalınız.

Motor yukarı - aşağı 1 kere tepki verir



•PROG tuşuna 10 saniye basılı kalınız.

Motor yukarı - aşağı 2 kere tepki verir

Motorunuz resetlenmiştir.

RESETLEME YÖNTEM-2

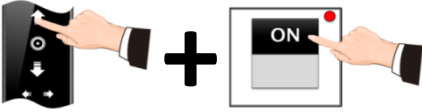

•Kumandanın YUKARI tuşuna 4 saniye basılı kalın, kumanda üzerinde mavi ışık sabit yandıktan sonra elinizi YUKARI tuşundan çekmeden motora enerji verin.

Motor yukarı - aşağı 1 kere tepki verir "tepki verdikten sonra elinizi çekin"



•9 saniye boyunca kumandanın PROG tuşuna basılı kalın.

Motor yukarı - aşağı 1 kere tepki verir "tepki verdikten sonra elinizi çekin"



•PROG Tuşuna 1 kere bas çek yapın

Motor yukarı - aşağı 2 kere tepki verir "tepki verdikten sonra elinizi çekin"

Motor resetlenmiştir.

KUMANDA KOPYALAMA

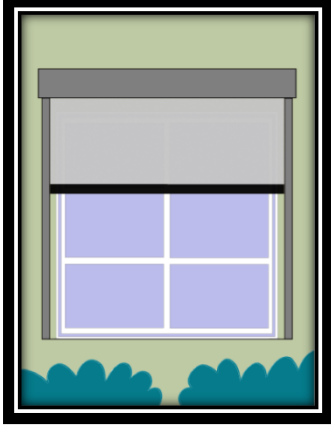

•Öncelikle kopyalamak istediğiniz kanala gelin



• Kumandanın ORTA tuşuna basılı kalın.

Motor yukarı - aşağı 1 kere tepki verir



•Kopyalayacağınız kanala veya yeni kumandanın eklemek istediğiniz kanala gelin



• YUKARI tuşuna bir kere basın.

Motor yukarı - aşağı 1 kere tepki verir

Kumandanız kopyalanmıştır.

KUMANDA SİLME

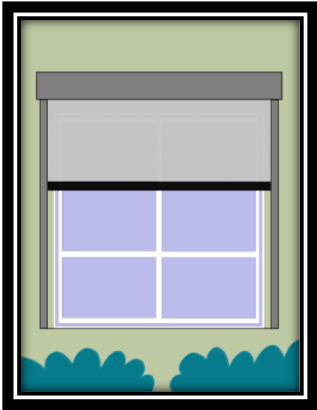

•Öncelikle silmek istediğiniz kanala gelin



•Kumandanın ORTA tuşuna basılı kalın.

Motor yukarı - aşağı 1 kere tepki verir



•PROG tuşuna 1 kere basın.

Motor yukarı - aşağı 1 kere tepki verir

Kumandanız silinmiştir.

TİLT MODUNU AÇMA

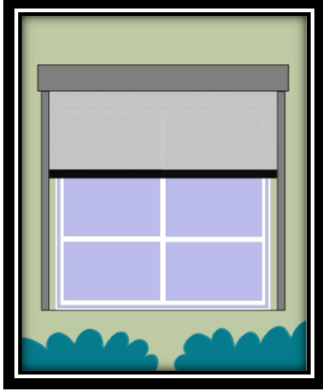

•Kumandanın ORTA tuşuna 5 saniye basılı kalınız.

Motor yukarı - aşağı 1 kere tepki verir



•Kumandanın ORTA tuşuna 1 kere basın.

Motor yukarı - aşağı 1 kere tepki verir

Tilt modu aktif olmuştur.

Kumandanıza bas çek yaptığınız zaman tilt yapar
Herhangi bir yön butonuna 3 saniye basılı kalırsanız ilgili limit noktasına gönderir.

TİLT MODUNU KAPATMA

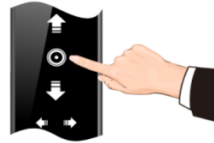
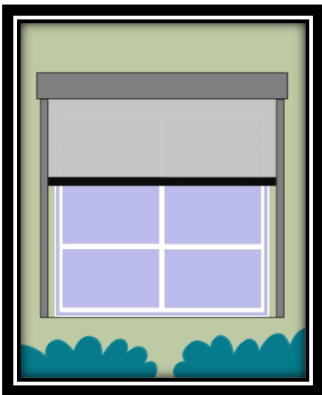

•Kumandanın ORTA tuşuna 5 saniye basılı kalınız.

Motor yukarı - aşağı 1 kere tepki verir



•Kumandanın ORTA tuşuna 1 kere basın.

Motor yukarı - aşağı 1 kere tepki verir

Tilt modu pasif olmuştur.

Kumandanıza bas çek yaptığınız zaman ilgili limit noktasına gider.

TILT MODUNUN ARALIĞINI ARTTIRMA

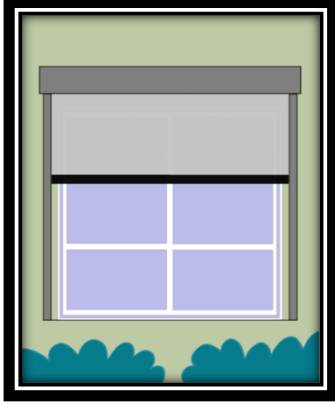

- YUKARI ve AŞAĞI tuşuna 5 saniye basılı kalın.
Motor yukarı - aşağı 1 kere tepki verir



- YUKARI ve ORTA tuşuna bas çek yapın.

Motor yukarı - aşağı 1 kere tepki verir

Bu durumdayken her YUKARI ve ORTA tuşa bas çek yaptığınız zaman çalışma aralığı artacaktır. Maksimum seviye 10'dur.



- ORTA tuşa basılı kalın motor tepki verir.

Motor yukarı - aşağı 1 kere tepki verir

Seçtiğiniz çalışma aralığınız onaylanmıştır.

Çalışma aralığı fabrika ayarı 6. seviye olarak gelir.

TILT MODUNUN ARALIĞINI AZALTMA

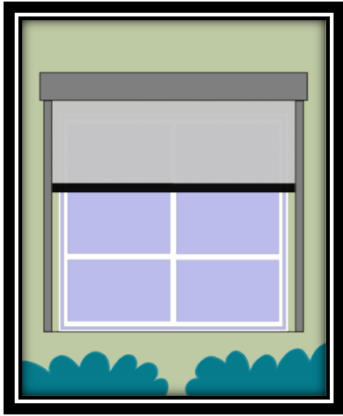

- YUKARI ve AŞAĞI tuşuna 3 saniye basılı kalın.
Motor yukarı - aşağı 1 kere tepki verir

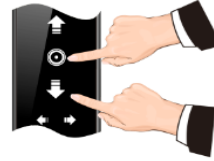

- AŞAĞI ve ORTA tuşuna bas çek yapın.

Motor yukarı - aşağı 1 kere tepki verir

Bu durumdayken her AŞAĞI ve ORTA tuşa bas çek yaptığınız zaman çalışma aralığınız azalacaktır. Maksimum seviye 10 dur.

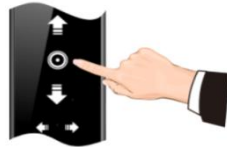

- ORTA tuşa basılı kalın motor tepki verir.

Motor yukarı - aşağı 1 kere tepki verir

Seçtiğiniz çalışma aralığınız onaylanmıştır.

Çalışma aralığı fabrika ayarı 6. seviye olarak gelir.

KUMANDALARDA KANAL GİZLEME

Örneğin kumandanız 16 kanallı ve 8 adet ürününüz var ve 8 den sonraki kanalları görmek istemiyorsunuz. Bunu gizlemenin yöntemi aşağıdaki gibidir ;



•Kumandanızdan gizlemek istediğiniz ilgili kanala geliniz

(Örnekteki gibi 8'den sonrasını görmek istemiyorsak 8. kanala gelmeliyiz)



•Kumandanın ORTA ve sağ tuşuna 5 saniye basılı kalınız.

(Kumandanız 6 kanallı ise kumanda üzerindeki bütün ışıklar yanıp söner, 16 kanallı ise CC kanalı yanıp söner)

Kumandanız istediğiniz kanal sayısına düşürülmüştür.

KUMANDALARDA GİZLENEN KANALI AÇMA

Örneğin kumandanız 16 kanallı ve 8 adet ürününüz vardı, sonradan 1 adet daha A-OK ürününü kumandaya eklemek istediniz fakat 8'den sonrası kilitlenmmişti.



•Kumandanızdan açmak istediğiniz son kanala geliniz

(Örnekteki gibi 8'den sonrasını görmek istiyorsak 8. kanala gelmeliyiz)

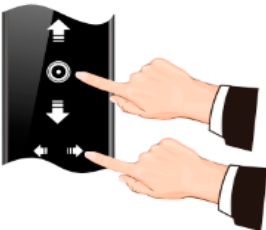

•Kumandanın ORTA ve sağ tuşuna 5 saniye basılı kalınız.

(Kumandanız 6 kanallı ise kumanda üzerindeki bütün ışıklar yanıp söner, 16 kanallı ise CC kanalı yanıp söner)

Kumandanız maksimum kanal sayısına çıkarılmıştır.



Türkiye Distribütörü

MKS

MKS MOTOR ve KONTROL SİSTEMLERİ TİC AŞ

Kızılırmak Mah. Dumlupınar Bulvarı No : 3 C-1 No : 160 Çankaya / ANKARA
Tel : 0312 969 09 67

Web sitesi : www.aokturkiye.com.tr / email : info@mksmotor.com.tr